

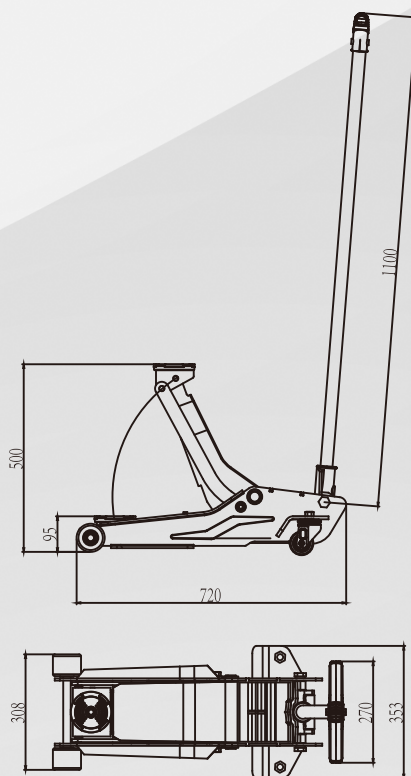

# S-3TK



## Opis

- Sterowanie bezpieczne (Hold-To-Run).
- Ergonomiczny uchwyt.
- Ekskluzywny wygląd.
- System sterowania opuszczaniem.
- Zabezpieczenie operatora.
- Piaskowana i lakierowana konstrukcja.
- Pojemna taca na części zamienne.
- Pedał nożny z gumową podkładką do szybkiego podnoszenia.
- Nylonowe koła.
- Chromowany siłownik i specjalistycznie uszczelniona konstrukcja pompy.

MODEL	UDŹWIG	WYS. MIN	WYS. MAX	WAGA	OPAKOWANIE
S-3TK	3 TON	95MM	500MM	40.5KG	111x38x20cm